

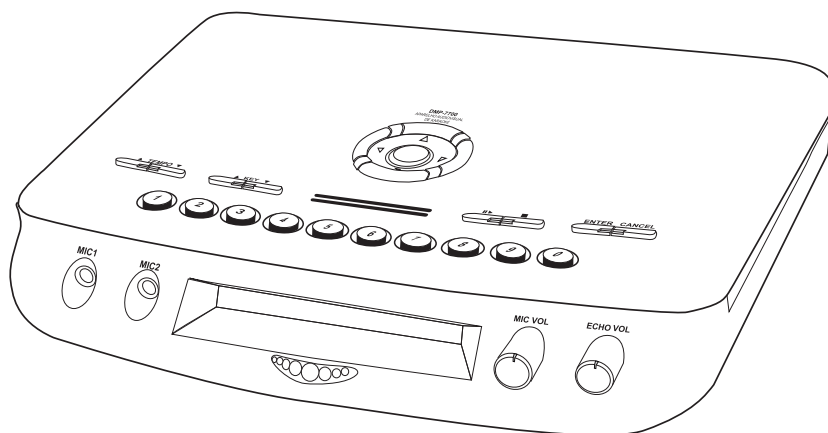

# PRO-400

## MANUAL DO USUÁRIO

APARELHO AUDIOVISUAL DE KARAOKÊ  
MIDI - JPEG



**COMBINA MÚSICA , IMAGEM, TECNOLOGIA & DIVERSÃO!**

## ÍNDICE

■ INFORMAÇÕES ANTES DO USO		■ MODOS DE EXECUÇÃO VIDEOKÊ	
• CARACTERÍSTICAS DO <i>PRO-400</i> .....	1	• SELEÇÃO DE MÚSICA PELO NÚMERO .....	8
• ACESSÓRIOS .....	1	• SELEÇÃO DE MÚSICA PELA LISTA DA TELA .....	9
■ PARA USO CORRETO		• MODO REPETITIVO .....	10
• MANUSEIO .....	2	• LISTA DE CANÇÃO FAVORITA .....	11
• INSTALAÇÃO .....	2	• COMO PROGRAMAR CANÇÕES .....	11
■ INFORMAÇÕES ANTES DO USO		• PROGRAMAÇÃO COM PRIORIDADE .....	12
• PAINEL FRONTAL .....	3	• PROGRAMAÇÃO EM QUALQUER PARTE DA LISTA .....	12
• PAINEL POSTERIOR .....	3	• FUNÇÕES EXTRAS .....	13
■ CONTROLE REMOTO		• FUNÇÕES EXTRAS AUTOMÁTICAS .....	14
• DESCRIÇÃO DAS FUNÇÕES .....	4	• GRÁFICO DE TOM E TEMPO .....	14
• COMO MANUSEAR O CONTROLE REMOTO .....	5	■ CONFIGURAÇÕES DE VÍDEO	
• SUBSTITUIÇÃO DE PILHAS .....	5	• CONFIGURAÇÕES DE VÍDEO .....	15
■ COMO INSTALAR		■ AUTODIAGNÓSTICO	
• CONECTANDO NA TELEVISÃO .....	6	• COMO DIAGNOSTICAR FALHA OPERACIONAL .....	16
• CONECTANDO COM UM RECEIVER(AMPLIFICADOR) .....	6	■ FICHA TÉCNICA	
■ VIDEOKÊ		• ESPECIFICAÇÕES .....	17
• CONFIGURAÇÕES VIDEOKÊ .....	7		

# INFORMAÇÕES ANTES DO USO

## CARACTERÍSTICAS DO PRO-400

VIDEOKÊ, empresa que trouxe o primeiro aparelho audiovisual do Brasil inova mais uma vez o universo do entretenimento trazendo essa grande novidade: **PRO-400!**

Além de cantar com todos os recursos que só o aparelho VIDEOKÊ oferece ainda:

- Non-Stop Music: Executa música sem interrupções
- Seleciona música pelo número
- Seleciona música pela lista na tela
- Pontuação com 3 opções de grau de dificuldade;
- Variedade de modos de execução;
- Ajustes de tom, com opções de meio em meio tom ou de uma escala;
- Ajustes de tempo;
- Controle de eco;
- Acompanhamento de melodia de voz;

Além de tudo isso, o **PRO-400** ainda conta com **NOVAS FUNÇÕES EXCLUSIVAS:**

- Listagem de músicas na tela com as opções de: ordem de idiomas, favoritos, popular e lançamentos que podem ser acessadas mesmo durante a execução de uma canção;

- Programação de 9 listas de canções favoritas com até 60 canções cada, totalizando 540 canções a sua escolha;
- Opção de cores para as letras das músicas e sombreamento das letras para um melhor contraste a sua escolha! São mais de 40 opções de combinações;
- Opcional de voz do intérprete e acompanhamento automático: a voz guia aparece quando não há captação de voz no microfone, (em algumas canções);
- Sugestões automáticas das canções disponíveis no seu cartucho com acesso imediato. Basta teclar PLAY e começar a cantar;
- Programação de até 99 canções, com opções de cancelamento e prioridade;
- Informativo automático do código e nome da próxima canção a ser executada, durante os solos instrumentais;
- Mensagens opcionais personalizadas que surgem durante os solos instrumentais;
- Opção com ou sem letra na tela durante a execução de uma canção.

## ACESSÓRIOS(O que acompanha na embalagem)

### • LISTA DE ACESSÓRIOS INCLUSOS

CERTIFICADO DE GARANTIA



MANUAL DO USUÁRIO



LISTA DE MÚSICA

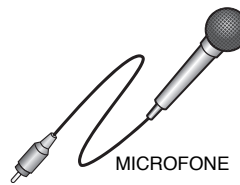

MICROFONE

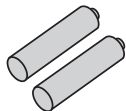

BATERIAS AAA



CABO DE VÍDEO



CABO DE ÁUDIO



CARTUCHO

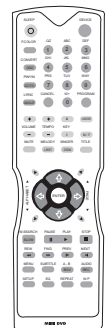

CONTROLE REMOTO

Para melhor aproveitamento do **PRO-400**, leia com atenção este manual. Após a leitura, guarde-o com cuidado junto ao seu termo de garantia.

■ Este aparelho está equipado com adaptador de voltagem automático de AC 110V a 250V, 60Hz / 50Hz. Portanto, não há necessidade de ajustar a voltagem.

\* Especificações sujeitas a mudanças, sem notificação prévia

# PARA USO CORRETO

## MANUSEIO

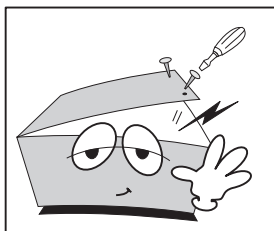

Não desmontar e não mexer no interior do **VIDEOKÊ**.

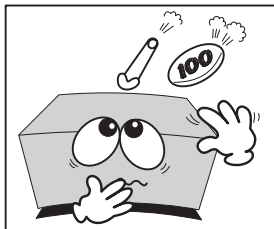

Não colocar objetos de qualquer espécie dentro do aparelho.

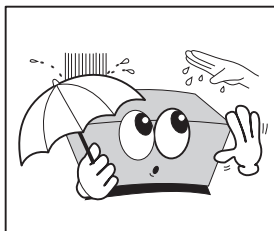

Nunca tocar no **VIDEOKÊ** ou em seus componentes com as mãos molhadas.

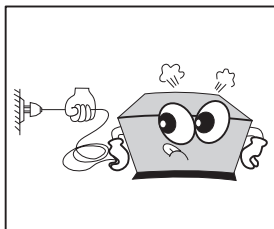

Segure o plugue e não o fio quando for desligar o aparelho da tomada.

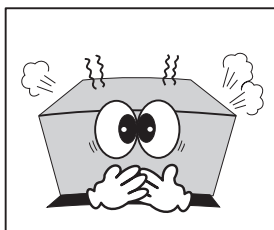

Quando sentir um odor químico causado pela queima do aparelho, desligue-o imediatamente da tomada e procure uma assistência técnica para reparos.

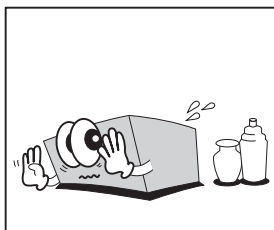

Para limpar a superfície, use panos *secos* e limpos. Não use gasolina, benzina, solvente ou thinner .

## INSTALAÇÃO

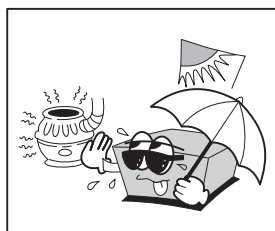

Não expor o **VIDEOKÊ** diretamente à luz solar, não deixá-lo próximo a aquecedores. No litoral é conveniente envolver o aparelho após o uso, devido a maresia.

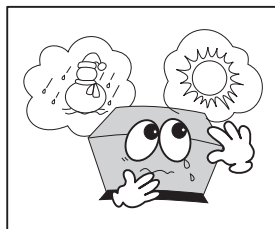

Não coloque o **VIDEOKÊ** onde haja mudanças bruscas de temperatura.

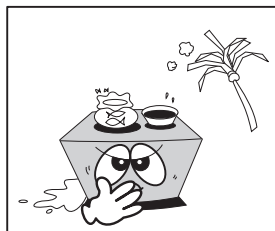

Não colocar nenhum objeto com líquido sobre, ou ao redor do **VIDEOKÊ**.

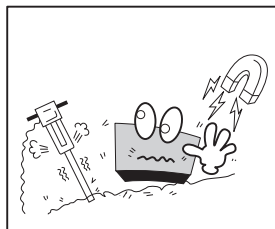

Não colocar o **VIDEOKÊ** onde haja trepidação ou campo magnético.

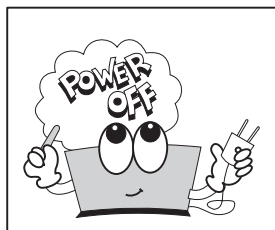

Para um bom funcionamento do seu aparelho, certifique-se de que todas as conexões foram efetuadas corretamente antes de ligar o **VIDEOKÊ** na tomada de força.

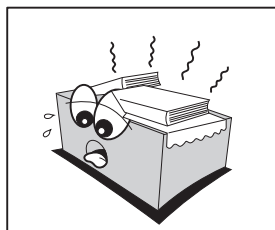

Não cobrir a parte superior do **VIDEOKÊ**, para evitar aquecimento.

Seguindo esses cuidados simples, você poderá prolongar a vida útil do seu aparelho e evitar choques elétricos.

# INFORMAÇÕES ANTES DO USO

## PAINEL FRONTAL

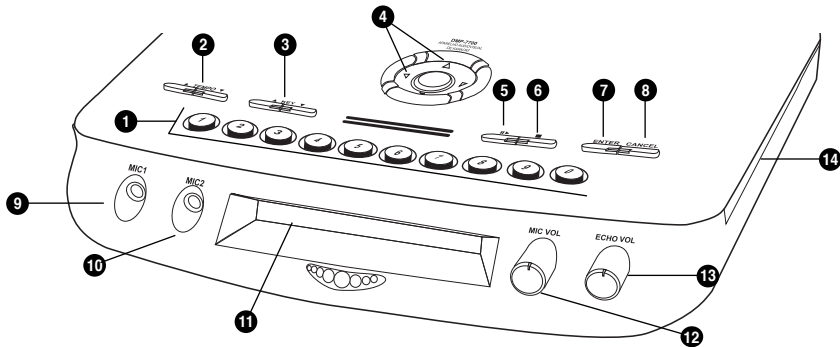

- 1** TECLAS NUMÉRICAS  
Seleciona itens, códigos e ajustes.
- 2** TEMPO  
Ajuste de tempo.
- 3** KEY  
Ajuste de tom.
- 4** ◀ ▶ ▲ ▼  
Teclas de navegação.
- 5** PLAY/PAUSE  
Inicia e pausa a reprodução da música.
- 6** STOP  
Interrompe a reprodução da música.
- 7** ENTER  
Programa canções.
- 8** CANCEL  
Cancela comandos, itens e códigos.
- 9** MIC 1  
Entrada para microfone 1.
- 10** MIC 2  
Entrada para microfone 2.
- 11** DISPLAY  
Visualização de funções.
- 12** MIC VOL  
Ajuste de volume dos microfones.
- 13** ECHO VOL  
Ajuste de eco dos microfones.
- 14** SD  
Entrada de cartão de memória.

## PAINEL POSTERIOR

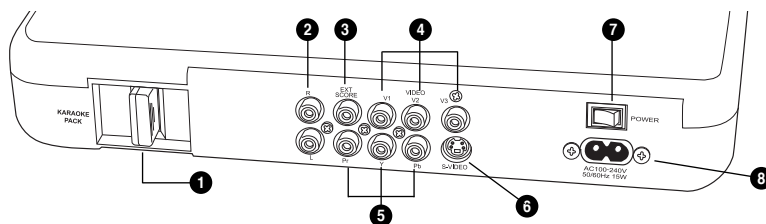

- 1** COMPARTIMENTO DE CARTUCHO  
Para conectar cartucho.
- 2** SAÍDA DE ÁUDIO  
Para conectar no amplificador.
- 3** EXT SCORE  
Pontuação externa.
- 4** VIDEO COMPOSTO  
Saída de vídeos.
- 5** Pr / Y / Pb - VIDEO COMPONENTE  
Para conectar a um monitor, T.V. ou projetor que possua conectores de entrada de vídeo com (Pr / Y / Pb) que sejam compatíveis com o sinal de saída do reproduzidor.
- 6** S VÍDEO  
Para conectar na entrada de vídeo S VÍDEO da T.V. ou monitor.
- 7** POWER  
Liga e desliga o aparelho.
- 8** Entrada de força.

# CONTROLE REMOTO

## DESCRIÇÃO DAS FUNÇÕES

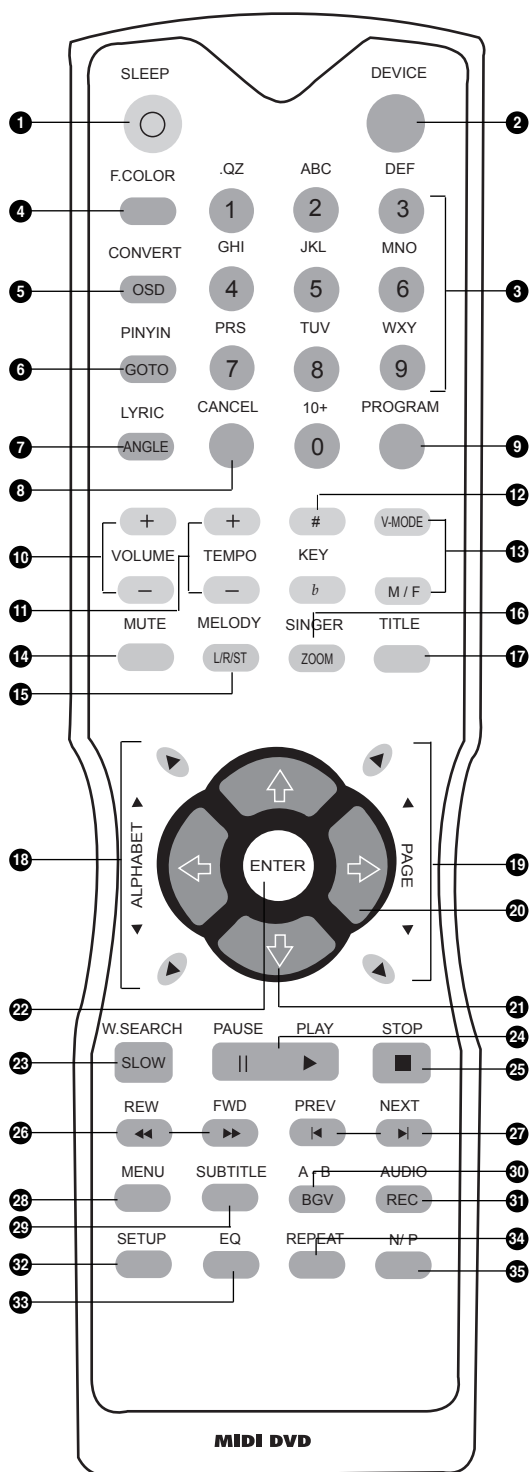

- ❶ POWER: Para ligar e desligar o aparelho.
- ❷ DEVICE: Para selecionar mídia(cartucho/cartão SD)
- ❸ TECLADO ALFANUMÉRICO: Para selecionar e/ou executar itens ou ajustes.
- ❹ F. COLOR: Para selecionar cor da letra da música.
- ❺ CONVERT/OSD: Conversão de escrita chinesa simplificada.
- ❻ PINYN/GO TO: Escrita romanizada em chinês ou cantonês.
- ❼ ANGLE/LYRIC: Esconde as letras de música.
- ❽ CANCEL: Para cancelar itens selecionados.
- ❾ PROGRAM: Para programar itens selecionados.
- ❿ VOLUME: Para ajustar aumentar ou diminuir o áudio.
- ⓫ TEMPO: Para ajustar a velocidade da reprodução da canção.
- ⓬ KEY: Para ajustar de meio em meio tom.
- ⓭ TOM M/F: Para ajustar o tom masculino ou o tom feminino.
- ⓮ MUTE: Para interromper o som.
- ⓯ MELODY/L/R/ST: Executa música sem melodia ou voz guia.
- ⓰ SINGER: Para alternar entre ordem de título ou de intérprete.
- ⓱ TITLE: Para entrar/sair da função lista de canções.
- ⓲ ALPHABET: Teclas de navegação pela letra inicial de título ou nome do cantor.
- ⓳ PAGE: Teclas de navegação por página por página.
- ⓴ LEFT / RIGHT: Para selecionar e/ou executar itens ou ajustes.
- ⓵ UP / DOWN: Para selecionar e/ou executar itens ou ajustes.
- ⓶ ENTER: Para selecionar e/ou executar itens.
- ⓷ W.SEARCH/SLOW: Para procurar música ou nome do cantor.
- ⓸ PAUSE/PLAY: Para pausar ou iniciar a reprodução da canção.
- ⓹ STOP: Para interromper a reprodução da canção.
- ⓺ REW / FWD: Para avançar ou retroceder trechos.
- ⓻ NEXT: Para avançar para a próxima canção.
- ⓼ MENU: Reservado para função opcional.
- ⓽ SUBTITLE: Reservado para função opcional.
- ⓿ A - B/BGV: Para alternar as imagens de fundo.
- ⓾ AUDIO: Reservado para função opcional.
- ⓿ SETUP: Para acessar o MENU de configurações do aparelho.
- ⓿ EQ: Para selecionar o tipo de equalização.
- ⓿ REPEAT: Para selecionar as funções de modo de execução.
- ⓿ N/P: Para selecionar o sistema de cor entre PAL ou NTSC.

# CONTROLE REMOTO

## COMO MANUSEAR O CONTROLE

- **SENSOR DO CONTROLE REMOTO**  
Mantenha o controle remoto direcionado ao sensor, dentro de um ângulo de até 30° para o lado esquerdo ou direito.
- Use o controle remoto até a distância máxima de 7 metros.

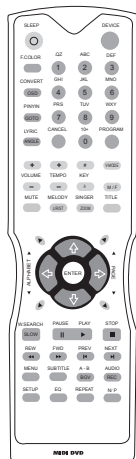
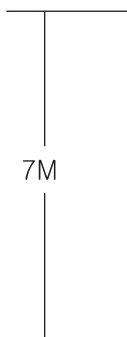
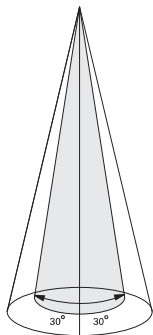
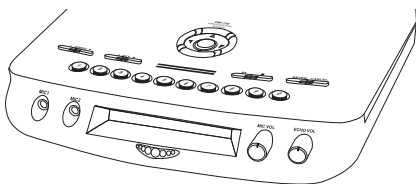

## O QUE FAZER EM CASO DE FALHA

- **NÃO FUNCIONA**  
As pilhas estão fracas. Substitua-as por pilhas novas e verifique a tomada do aparelho.
- **FALHAS NO COMANDO**
  - A causa pode ser interferência eletrônica de outras máquinas. Direcione corretamente o controle remoto em direção ao Videokê.
  - Se o controle remoto só funcionar em distâncias curtas ou não funcionar, troque as pilhas.
- **OBS:** O contato com a água ou a exposição ao calor excessivo pode causar sérios danos ao controle remoto.

## COMO SUBSTITUIR PILHAS USADAS

- Seja cauteloso com a polaridade  $\oplus$  e  $\ominus$  quando colocar as pilhas no controle remoto.
- Retire as pilhas quando não for utilizar por um longo período de tempo.
- Troque ambas as pilhas ao mesmo tempo.

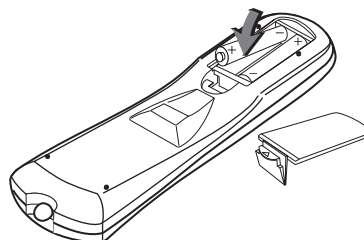
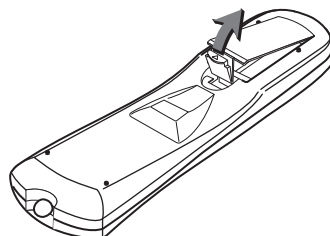

- Retire completamente a tampa, conforme ilustração acima.
- Verifique a polaridade das pilhas e coloque-as corretamente.
- Recoloque a tampa.
- Use duas pilhas do tipo AAA 1.5.

# COMO INSTALAR

## CONECTANDO NA TELEVISÃO

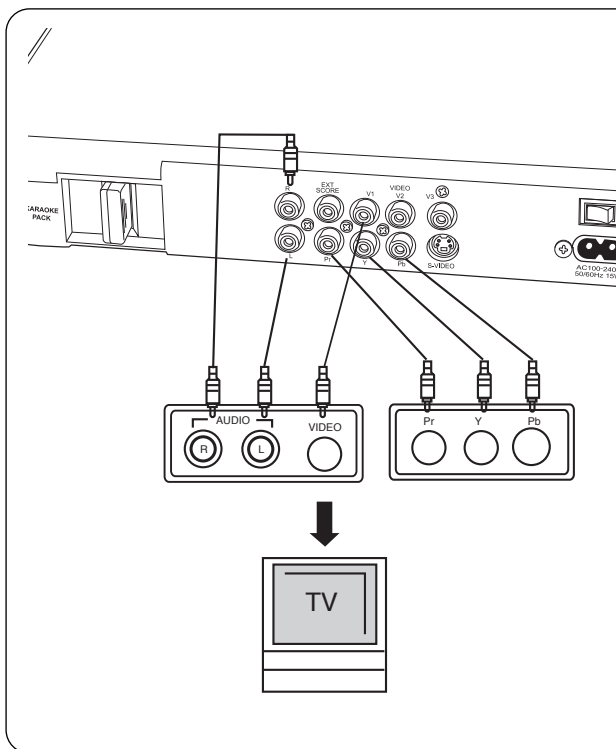

### VÍDEO

Existem 3 opções de conexão:

- 1) Conecte o cabo RCA com o conector amarelo na saída de vídeo CVBS do Videokê e na entrada de vídeo do seu televisor. (Padrão)
- 2) Caso o seu televisor possua entrada S VÍDEO, conecte o aparelho através do conector S VÍDEO OUT do Pro-400, utilizando um cabo S VÍDEO.
- 3) Você também pode instalar em monitor ou projetor compatíveis a Pr, Y, Pb, conectando através dos conectores COMPONENT VIDEO OUT utilizando um cabo de 3 vias. Esta opção proporciona imagem de melhor qualidade.

\* Após a escolha da sua conexão (1, 2 ou 3) será necessário a confirmação através da Configurações de Vídeo (Vide página 15).

### AÚDIO

- Conecte os cabos de conectores vermelho/branco na saída do Videokê FRONT-R/FRONT-L e na entrada de áudio do seu televisor.

\* Cabo de S-Video ou Cabo de Vídeo Component são vendidos separadamente.

## CONECTANDO COM UM RECEIVER (AMPLIFICADOR)

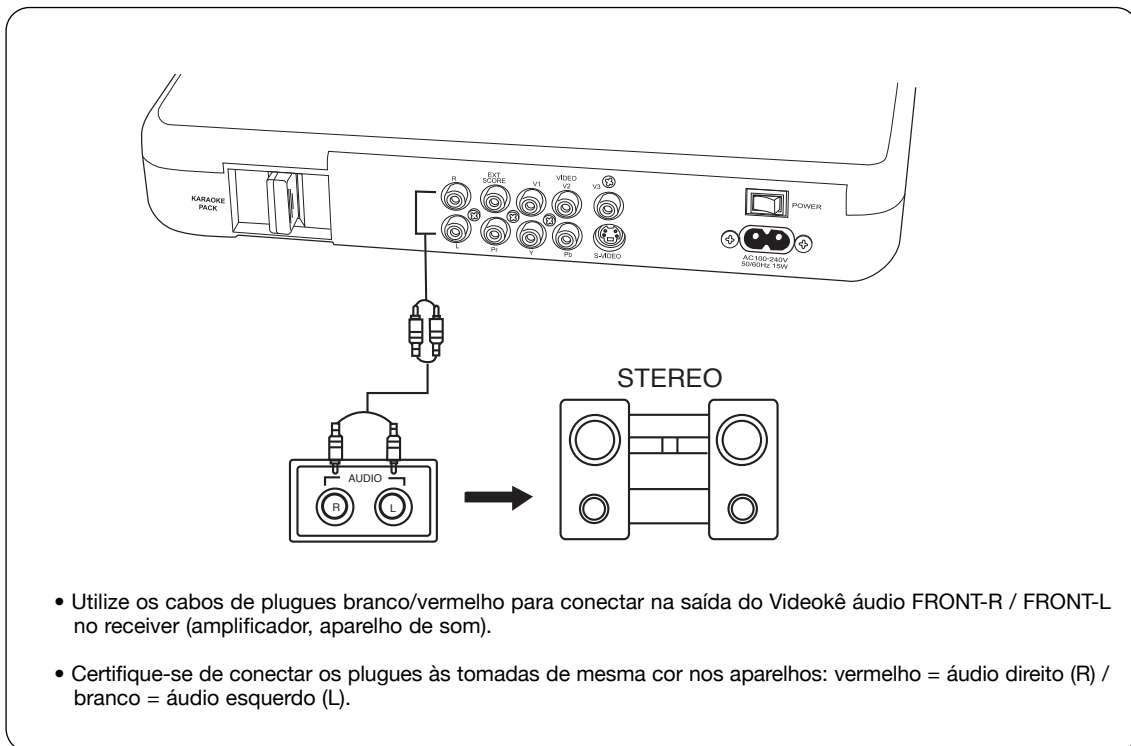

- Utilize os cabos de plugues branco/vermelho para conectar na saída do Videokê áudio FRONT-R / FRONT-L no receiver (amplificador, aparelho de som).
- Certifique-se de conectar os plugues às tomadas de mesma cor nos aparelhos: vermelho = áudio direito (R) / branco = áudio esquerdo (L).



## CONFIGURAÇÕES VIDEOKÊ

### 1 Tecla SETUP no controle remoto.

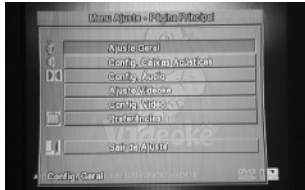

### 2 ESCOLHER FUNÇÕES

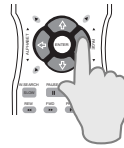

Com as teclas de navegação LEFT ◀ / RIGHT ▶ UP ▲ / DOWN ▼ selecione AJUSTE GERAL.

#### ■ KARAOKÊ MODE



- DESATIVADO: para desativar as funções de Karokê.
- KARAOKÊ ON: para ativar as funções de Karokê sem pontuação.
- PONTUAÇÃO ATIVA: para ativar as funções de Karokê com pontuação.

#### ■ MICROPHONE INPUT



- INTERNO: quando o microfone for conectado no próprio aparelho.
- EXTERNAL: quando o microfone for conectado em amplificador que possua a função de pontuação compatível ao Videokê.

#### ■ NÍVEL DE PONTUAÇÃO



- BAIXO: para baixo grau de generosidade (pontuação difícil).
- MÉDIO: para médio grau de generosidade (pontuação média).
- ALTO: para alto grau de generosidade (pontuação fácil).

#### ■ TAMANHO DE FONTE



- NORMAL
- GRANDE: escolha fonte GRANDE com TV alta resolução.

#### ■ MENSAGEM DO USUÁRIO



- DESATIVADO: para desativar a mensagem na tela.
- ATIVADO: para ativar a mensagem na tela que aparece automaticamente a cada intervalo.

#### ■ INSERÇÃO DE MENSAGEM



- Para inserir letras na primeira linha de mensagem, utilize o teclado alfanumérico.
- Tecla ENTER ou DOWN para iniciar a segunda linha.
- Cancel para apagar, 0 para espaço.

# MODOS DE EXECUÇÃO VIDEOKÊ

## SELEÇÃO DE MÚSICA PELO NÚMERO

### 1 TELA INICIAL

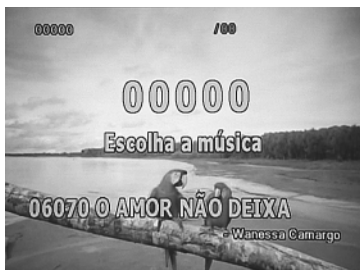

### 2 SELEÇÃO DAS MÚSICAS

Digite o código da canção que deseja executar através do controle remoto ou no teclado numérico do próprio aparelho.

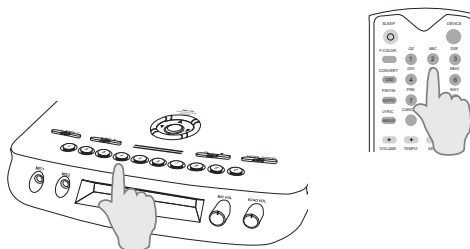

### 3 INÍCIO DA CANÇÃO

Após digitar o número da canção, digite PLAY/PAUSE ►|| no controle remoto ou no aparelho.

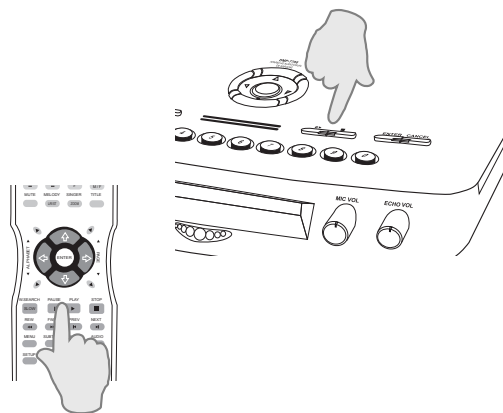
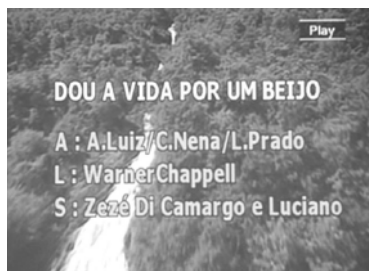

### 4 TÉRMINO

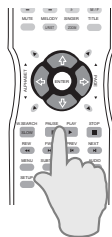
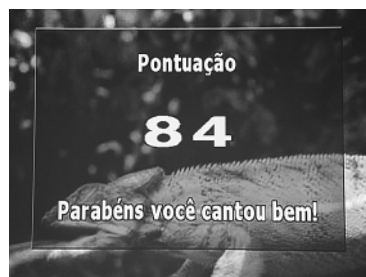

Ao final da canção aparecerá a pontuação (somente se o modo SCORE ON estiver acionado) e em seguida, havendo canções programadas, a próxima canção será executada. Se a canção for interrompida através da tecla STOP, não aparecerá a pontuação, e se houver canções programadas, será necessário teclar PLAY ►|| para iniciá-la.

# MODOS DE EXECUÇÃO VIDEOKÊ

## SELEÇÃO DE MÚSICA PELA LISTA DA TELA

### 1 LISTA POR ORDEM DE TÍTULO

A partir da tela de início, digite TITLE no controle remoto.

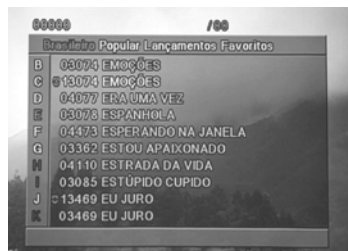
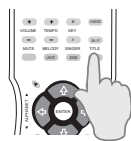

### 2 TIPOS DE LISTA

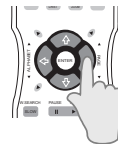

A primeira linha horizontal apresenta os tipos de listas de canções: BRASILEIRO, POP, JAPONESA, POPULAR, LANÇAMENTOS, FAVORITOS. Selecione através das teclas LEFT ◀ / RIGHT ▶ a lista desejada.

### 3 BUSCA PELA 1ª LETRA OU POR PÁGINA

Na primeira coluna vertical, selecione entre as letras dispostas a 1ª letra da canção procurada utilizando as teclas ALPHABET ◀.



Para facilitar ainda mais a sua busca, utilize as teclas PAGE ▶ para avançar ou retroceder por página.

### 4 SELECIONANDO A CANÇÃO

Ao centro da tela aparecerão as músicas disponíveis de acordo com a lista, página e a letra selecionadas.

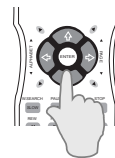

Utilize as teclas UP ▲ / DOWN ▼ para selecionar a canção desejada e tecla ENTER para programá-la ou PLAY ▶ || para reproduzi-la.

### 5 SELECIONANDO A CANÇÃO DURANTE EXECUÇÃO



Se teclar TITLE durante execução de música, a janela aparecerá reduzida. Com isso pode repetir passo 1 a 4 sem atrapalhar quem está cantando.

### 6 PARA SAIR DA FUNÇÃO LISTA

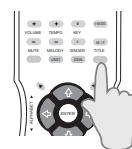

Basta teclar TITLE no controle remoto para sair da função TITLE.

### 7 LISTAGEM DE MÚSICAS POR ORDEM ALFABÉTICA DE INTÉRPRETE

Após operação 1, tecla SINGER para visualizar a lista em nome do cantor.

E repita operação 2 a 6 para selecionar a música.

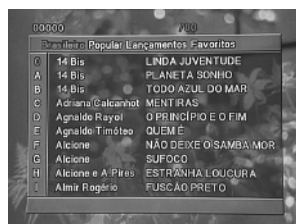

# MODOS DE EXECUÇÃO VIDEOKÊ

## MODO REPETITIVO

### 1 TELA INICIAL



Digite o código da canção que deseja executar através do controle remoto ou no teclado numérico do próprio aparelho. Tecle **PLAY ►** para iniciar a reprodução.

### 3 TÉRMINO DA FUNÇÃO REPEAT

Para sair desta função, pressione a tecla **REPEAT** até que aparecerá **OFF** ou **DESLIGADO** na tela.



### 2 REPETIR UMA MESMA MÚSICA

Com a música em execução, aperte a tecla **REPEAT** no controle remoto. Aparecerá **REPETIR UM** no canto superior direito na tela.



A mesma canção recomeçará automaticamente ao final da canção atual. Caso a canção seja interrompida com a tecla **STOP ■** será necessário digitar novamente o código da canção e teclar **PLAY ►**.

Da mesma maneira, pode-se executar a música em seqüência de código ou aleatoriamente.

### 4 REPETIR "TODOS"



Com a música em execução, aperte a tecla **REPEAT** no controle remoto até aparecer **TODOS** no canto superior direito na tela.

A próxima canção em ordem de código começará automaticamente ao final da canção atual.

### 5 REPETIR ALEATORIAMENTE



Com a música em execução, aperte a tecla **REPEAT** no controle remoto até aparecer **RANDOM** no canto superior direito na tela.

A próxima canção escolhida aleatoriamente pelo aparelho começará automaticamente ao final da canção atual.

# MODOS DE EXECUÇÃO VIDEOKÊ

## LISTA DE CANÇÃO FAVORITA

1

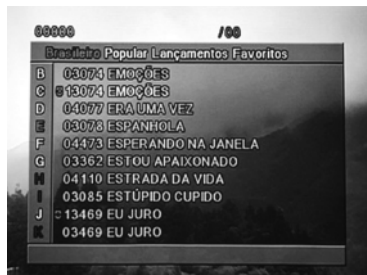

Pressione TITLE. Selecione o tipo de lista na qual deseja procurar as canções. Após encontrar a canção desejada, escolha no teclado alfanumérico a lista na qual deseja inserir a canção (de 1 a 9).

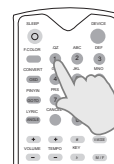

2



Basta teclar o número da lista e a canção selecionada será memorizada nela. confirmado no canto superior direito, a canção fará parte da lista 1, se clicar 2, a canção fará parte da lista 2 e assim por diante.

É possível programar até 9 listas de canções favoritas com até 60 canções cada!!  
Para cancelar uma canção de qualquer lista de favoritos, basta selecioná-la e em seguida teclar 0 no controle remoto.

## COMO PROGRAMAR CANÇÕES

1

### TELA INICIAL



Digite o código da canção que deseja executar através do controle remoto ou no teclado numérico do próprio aparelho. Tecle PLAY ►► para iniciar a reprodução.

2

### PROGRAMANDO

Com a música em execução, digite o código da canção que deseja programar e tecla ENTER



É possível programar até 99 canções. Para visualizar as canções programadas, basta utilizar as teclas LEFT ◀ / RIGHT ▶ e selecionar o código das canções programadas que aparecerão no alto da tela.

3

### FIM DA CANÇÃO

Ao final da canção aparecerá a pontuação (somente se o modo SCORE ON estiver acionado) e em seguida, havendo canções programadas, a próxima canção será executada.

Se a canção for interrompida através da tecla STOP, não aparecerá a pontuação e se houver canções programadas, será necessário teclar PLAY ►► para iniciá-la ou NEXT ► para iniciar a próxima canção.

4

### CANCELAMENTO DE CANÇÕES PROGRAMADAS

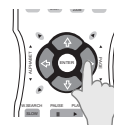

Através das teclas LEFT ◀ / RIGHT ▶ selecione a canção que deseja cancelar e pressione a tecla CANCEL. A canção escolhida é cancelada e no lugar dela aparecerá a canção seguinte da programação.

# MODOS DE EXECUÇÃO VIDEOKÊ

## PROGRAMAÇÃO COM PRIORIDADE

### 1 SELECIONANDO A CANÇÃO

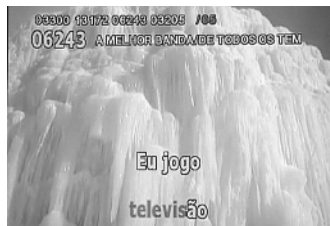
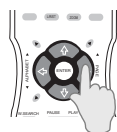

Com as teclas LEFT ◀ / RIGHT ▶ selecione o primeiro código da lista de canções referentes a canção que está em andamento.

### 2 INSERINDO A CANÇÃO COM PRIORIDADE

Digite o código da canção a ser tocada com prioridade e tecla ENTER.

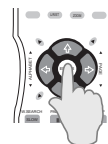

Ao término da canção atual, a música programada com prioridade começará automaticamente antes das demais.

## PROGRAMAÇÃO EM QUALQUER PARTE DA LISTA

### 1 SELECIONANDO A CANÇÃO

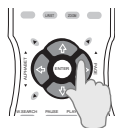

Com as teclas LEFT ◀ / RIGHT ▶ selecione o código da música que anteceder a canção que você deseja programar (a canção selecionada fica em amarelo).

### 2 INSERINDO A CANÇÃO

Digite o código da canção desejada e tecla ENTER.



### 3 ATENÇÃO!

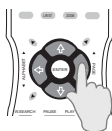

Sempre que utilizar as teclas LEFT ◀ / RIGHT ▶ durante a programação, a próxima canção programada ficará imediatamente após a canção selecionada (em amarelo).

### 4 VOLTAR A PROGRAMAR NORMALMENTE

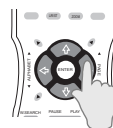

Através das teclas LEFT ◀ / RIGHT ▶ selecione a última canção programada (ela deve estar amarela). Digite o código da canção a ser programada e tecla ENTER. A canção escolhida tocará após as demais canções já escolhidas.

# MODOS DE EXECUÇÃO VIDEOKÊ

## FUNÇÕES EXTRAS

### 1 MELODY

A partir da tela de início ou durante a execução de uma música, aperte a tecla MELODY para escolher entre as funções:



- MELODIA ON: com melodia de voz.
- MELODIA MEIO: com melodia de voz média.
- MELODIA OFF: sem melodia de voz.

### 2 MELODY VOCAL

Algumas canções estão disponíveis com opção de voz de um intérprete, assinaladas com uma boquinha na lista. Durante a execução da música tecla MELODY para escolher entre as funções:



- VOZ OFF: sem melodia de voz do intérprete.
- VOZ AUTO: a voz do intérprete aparecerá somente quando não há ninguém cantando no microfone.
- VOZ ON: com voz de um intérprete.

### 3 TEMPO

Escolha o tempo (andamento) da música através das teclas TEMPO+ ou - durante a execução da música.



Aparecerá TEMPO IIIIII ou T/06 no canto superior da tela. Mais detalhes no gráfico da página 16.

### 4 TOM (DE 1/2 EM 1/2 TOM)

Escolha o tom adequado à sua voz pressionando os botões # ou b no controle remoto durante a execução da música.

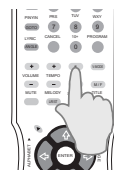

Aparecerá TOM IIIIII ou T/06 no canto superior da tela. Mais detalhes no gráfico da página 14.

### 5 TOM (FEMALE/ MALE)

Ajuste o tom da música para voz masculina ou feminina através das teclas MALE (masculina) ou FEMALE (feminina) no controle remoto durante a execução da música.

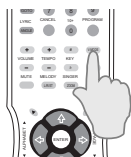

### 6 EQUALIZAÇÃO

Tecla EQ no controle remoto para selecionar entre os modos de equalização:

- DISCO
- JAZZ
- ESTÚDIO
- CLÁSSICO
- NORMAL



### 7 VOLUME

Ajuste o volume da música através das teclas VOLUME + ou - no controle remoto durante a execução da música.

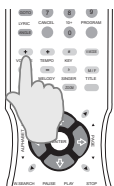

### 8 FUNÇÃO F.COLOR

Pressione a tecla F.COLOR para escolher a cor da letra da música na tela.

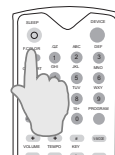

São mais de 40 combinações entre as opções de cores para a letra e sombreamento.

# MODOS DE EXECUÇÃO VIDEOKÊ

## FUNÇÕES EXTRAS AUTOMÁTICAS

### 1 PRÓXIMA MÚSICA



Durante os solos de instrumentos da música em execução, aparecerá automaticamente o código e o nome da próxima canção, caso haja canções programadas.

### 2 SUGESTÕES DE CANÇÕES

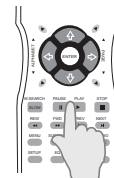

Durante a tela inicial do modo KARAOKÊ, surgirá automaticamente na parte inferior da tela, o código e o nome de canções escolhidas ao acaso. Para iniciar a canção sugerida, basta teclar PLAY ►|| no controle remoto.

## GRÁFICO DE TOM E TEMPO

### TOM

• Quando a música está em Do central (C/Cm).

	F#	G	Ab	A	Bb	B	C	Db	D	Eb	E	F	F#	
	F#m	Gm	Abm	Am	Bbm	Bm	Cm	Dbm	Dm	Ebm	Em	Fm	F#m	
BAIXO (GRAVE) ←								→ ALTO (AGUDO)						

Exemplo: Na tela aparecem TOM IIIIII (6 barras), que nesse caso seriam 6 tons: 

F#	G	Ab	A	Bb	B
----	---	----	---	----	---

 Portanto, ao baixar o tom que originalmente seria C (d), ele passaria a ser B (si) diminuindo uma barrinha (5>>), depois Bb (si bemol) diminuiria mais uma barrinha (4>>) e assim por diante, bem como se aumentar o tom ele passaria a ser, conforme a tabela, Db (ré bemol) apareceria mais uma barrinha (7>>), depois D (r) apareceria mais uma barrinha (8>>) e assim por diante. A cada vez que se pressiona as teclas # ou b, aumenta-se ou diminui-se de meio em meio tom.

### TEMPO

	-6	-5	-4	-3	-2	-1	0	+1	+2	+3	+4	+5	+6	
LENTO ←								→ RÁPIDO						

Exemplo: Na tela aparecem os números 

-6	-5	-4	-3	-2	-1
----	----	----	----	----	----

 representam as seis barrinhas que aparecem ao teclar TEMPO. Ao diminuir o tempo (-) a barra equivalente ao -1 sumiria, em seguida o -2 e assim por diante. Ao aumentar, surgiria na tela o +1, o +2 e assim por diante.



# CONFIGURAÇÕES DE VÍDEO

## CONFIGURAÇÕES DE VÍDEO

**1** Remova o cartucho.

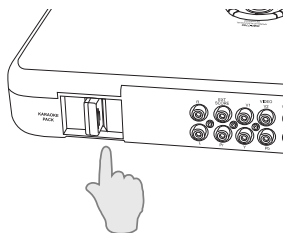

**2** Aperte DEVICE antes de executar esta configuração.

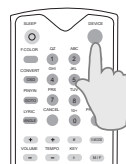

### TV Display

- Normal/PS
- Normal/LB
- Wide/HDTV

*Ajuste de Tela com televisão de proporção diferente*  
*4:3 Pan Scan, corta parte de imagem nas duas laterais*  
*4:3 Letterbox, aparece tarja preta em cima e em baixo*  
*16:9 Wide / HDTV alta definição*

### Tipo TV

- Multi
- NTSC
- PAL

*Sistema de Televisão*  
*Compatível ambos PAL e NTSC*  
*PAL disco convertido para NTSC*  
*NTSC disco convertido para PAL*

### Resolution

- 480i
- 480p
- 720p
- 1080i

*Ajuste de Resolução de Vídeo*  
*480 interlaçado via cabo Composite*  
*480 progressive Scan via cabo Componente (Y Pb Pr)*  
*HDTV via cabo Componente (Y Pb Pr)*  
*HDTV via cabo Componente (Y Pb Pr)*

*\* Se sua televisão não for compatível com a resolução escolhida, a imagem não aparecerá. Neste caso, aperte o botão N/P do seu controle remoto para retornar a imagem padrão.*

# AUTODIAGNÓSTICO

## COMO DIAGNOSTICAR FALHA OPERACIONAL

- Verifique estes importantes pontos antes de requisitar assistência técnica.
- Desligue e ligue o aparelho e verifique se o problema persiste.

PROBLEMAS	DIAGNÓSTICO
Demora para aparecer a imagem após apertar a tecla PLAY	<ul style="list-style-type: none"><li>• Se apertar as teclas PLAY/STOP várias vezes, o sistema travará para proteger o mecanismo.</li><li>• Cheque também se as pilhas do controle remoto estão com carga suficiente.</li></ul>
Sem força elétrica	<ul style="list-style-type: none"><li>• Checar se o cabo de força está plugado normalmente.</li><li>• Apertar botão POWER do painel posterior do aparelho.</li></ul>
Sem Imagem	<ul style="list-style-type: none"><li>• Cheque se a conexão do cabo de vídeo está correta.</li><li>• Troque o Canal de Vídeo IN da TV até aparecer a imagem Videoke.</li><li>• Verifique se a TV está ligada.</li></ul>
Mudo ou som distorcido	<ul style="list-style-type: none"><li>• Ajuste o volume.</li><li>• Cheque a conexão entre os equipamentos (amplificador, TV, caixa acústica) e seleção de saída.</li></ul>
Qualidade inferior de som	<ul style="list-style-type: none"><li>• Checar a conexão com amplificador.</li><li>• Folga ou mancha no conector pode prejudicar a qualidade de som.</li><li>• Ajuste o volume de cada equipamento.</li></ul>
Microfone mudo	<ul style="list-style-type: none"><li>• Checar se modo Videokê está ativado.</li><li>• Checar se o microfone está no ON.</li><li>• Checar o volume de amplificador.</li><li>• Testar com outro microfone.</li></ul>
Controle remoto não funciona	<ul style="list-style-type: none"><li>• Direcione o controle remoto direto ao sensor do aparelho em curta distância.</li><li>• Troque as pilhas do controle remoto.</li><li>• Checar se as pilhas estão com polaridade correta.</li><li>• Desligue e desplugue da tomada por 10 segundos e ligue novamente.</li></ul>
Falha no cartucho	<ul style="list-style-type: none"><li>• Verifique a mensagem na tela. - Aparecerá: 'Waiting...'</li><li>• Limpe cuidadosamente o contato do cartucho. * Escova de cerdas macias.</li><li>• Solicite a troca do cartucho.</li></ul>

## ESPECIFICAÇÕES

NOME	APARELHO: MODELO:	VIDEOKÊ PRO-400
GERAL	VOLTAGEM IDEAL: CONSUMO: DIMENSÕES: PESO LÍQUIDO: PESO BRUTO: TEMPERATURA DE OPERAÇÃO: UMIDADE DE OPERAÇÃO:	AC 110V ~ 250V 50/60Hz (Free Volt) máximo de 15W L300xP260xA50(mm) 1,00 Kg. 2,800 Kg. (com microfone e embalagem) 5 a 38°C 25 a 80%
AUDIO	SAÍDA 2 CANAIS(Karaokê): SAÍDA NÍVEL: DA CONVERSOR: RESPOSTA DE FREQUÊNCIA: FAIXA DINÂMICA: DISTORÇÃO HARMÔNICA:	Frontal Esquerda e Direita 0 Vrms ~ 1,5 Vrms 24 bit DVD(PCM96kHz): 2~44kHz(±0,5dB) Acima de 100dB(DVD), acima de 98dB(CD) 0,003%
VIDEO	SAÍDA C-VIDEO: SAÍDA S-VIDEO:  SAÍDA COMPONENT:  SAÍDA VIDEO:	1,0 Vpp(75Ω) Sinal Luminosidade: 1,0 Vpp(75Ω) Sinal Cor: 0,286 Vpp(75Ω) Y: 1,0 Vpp(75Ω) Pb/B-Y: 0,7 Vpp(75Ω) Pr/R-Y: 0,7 Vpp(75Ω) Progressive Scan (480 p) PAL e NTSC compatível
MICROFONE	ENTRADA MICROFONE:	2



**BRIX Ind. e Com. de Eletro Eletrônico Ltda.**  
Santa Rita do Sapucaí - MG  
site: [www.videoke.com.br](http://www.videoke.com.br)  
e-mail: [videoke@videoke.com.br](mailto:videoke@videoke.com.br)  
**SAC (0\*\*11) 2942-7755**